



Rolling Shutter

Installation Manual

دليل تركيب شيش الحصرية



Nile Company
For Industry & Equipment

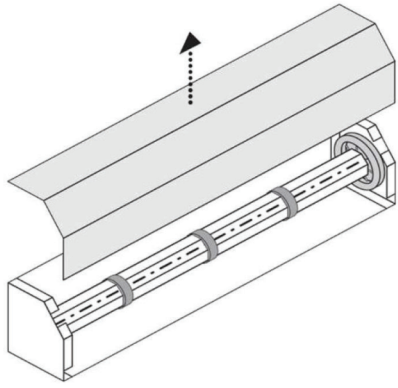

1- Open the box
 ١- افتح العبوة

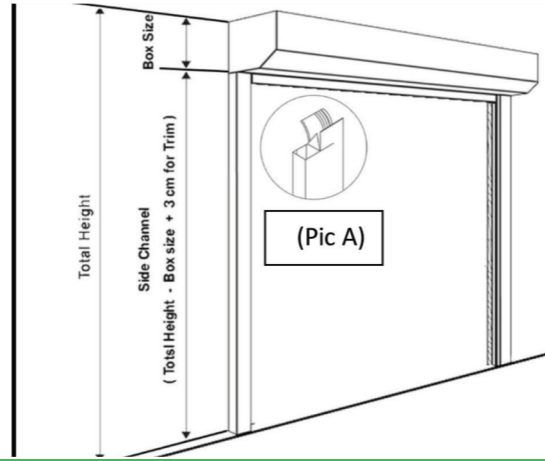

2 - Shorten the top of the side channels by 3cm on the window-facing side (see Pic A).
 ٢- قم بتقصير الجزء العلوي من القنوات الجانبية بمقدار ٣ سم في الجانب المواجه للنافذة. (انظر الصورة)

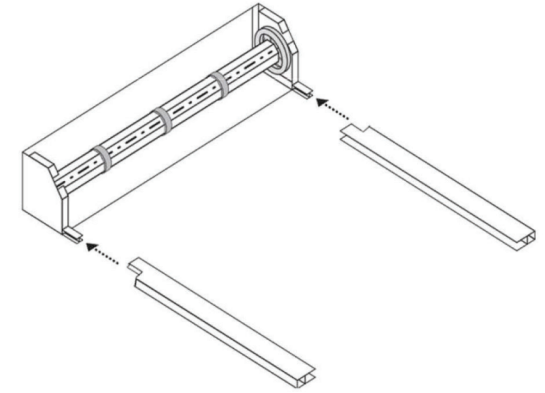

3 - Connect the side channels to the side box legs.
 ٣- واصل القنوات الجانبية بأرجل الصندوق الجانبي.

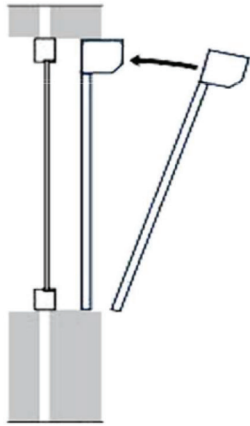

4 - Position the assembled box and side channels within the window frame.
 ٤- ضع الصندوق المجمع والقنوات الجانبية داخل إطار النافذة.

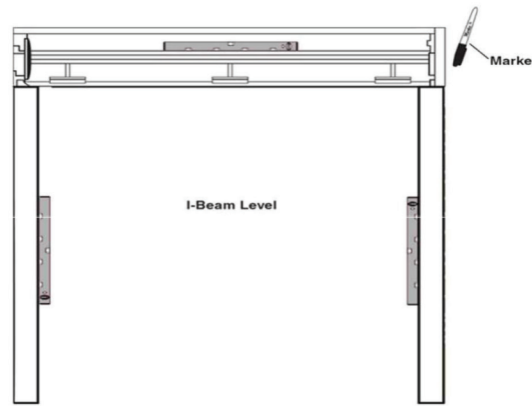

5 - Level the box and side channels on all three sides using a bubble level.
 ٤- قم بتسوية الصندوق والقنوات الجانبية على جميع الجوانب الثلاثة باستخدام ميزان الفقاعة.

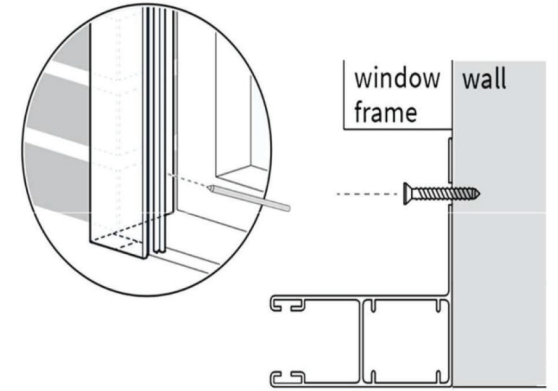

6 - Secure the side channels to the wall with screws.
 ٦- ثبت القنوات الجانبية على الحائط باستخدام المسامير.

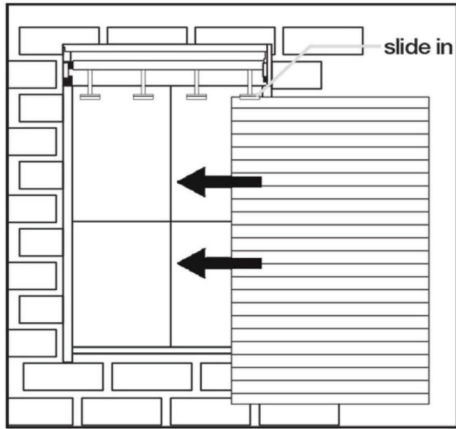

7 - Attach the flexi holders/springs to the shutter's top slat.

٧- اربط حاملات/زنبركات المرونة بالشريحة العلوية لشيش الحصرة.

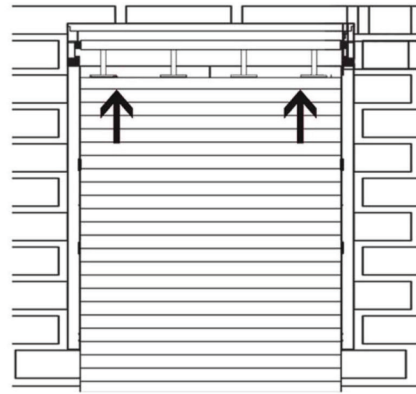

8 - Using the remote/switch, roll the shutter slats up and then guide the bottom slat into the side channels.

٨- باستخدام جهاز التحكم عن بعد أو المفتاح، قم بلف شرائح شيش الحصرة لأعلى ثم قم بتوجيه الشريحة السفلية إلى القنوات الجانبية.

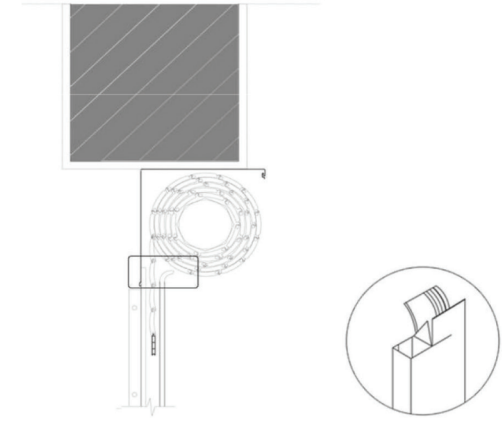

9 - Bend the top 3cm of the side channels inward to ensure smooth slat movement.

٩- قم بثني الجزء العلوي من القنوات الجانبية بمقدار ٣ سم إلى الداخل لضمان حركة سلسة للشريحة.

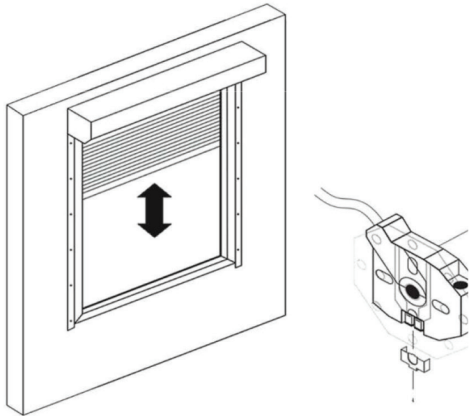

10 - Set the motor's upper and lower limits (refer to Appendix 1)

١٠- اضبط الحدود العليا والسفلى للموتور (راجع الملحق ١)

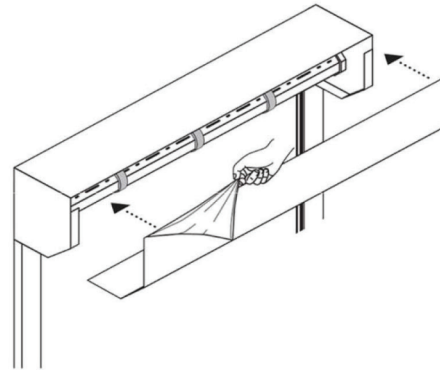

11 - Remove the protective film from the box lid and attach it to the shutter box.

١١- قم بإزالة الفيلم الواقي من على غطاء الصندوق وقم بتثبيته على صندوق شيش الحصرة.

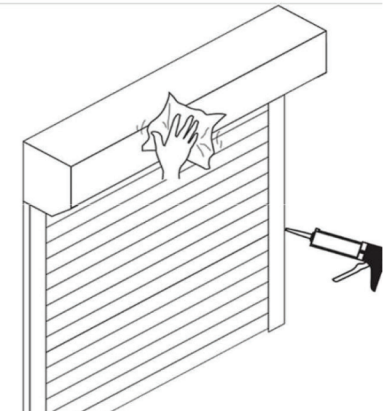

12 - For a clean finish, apply matching mastic sealant along the edges of the side channels and the top of the box where they meet the wall frame. Wipe the shutter window clean using a cloth.

١٢- للحصول على لمسة نهائية نظيفة، ضع مانع تسرب مطاطياً مطابقاً على طول حواف القنوات الجانبية وأعلى الصندوق عند مواضع التقاء هذه الأجزاء بالحائط، وامسح شيش الحصرة بقطعة قماش.

limit switch

ضبط المفتاح

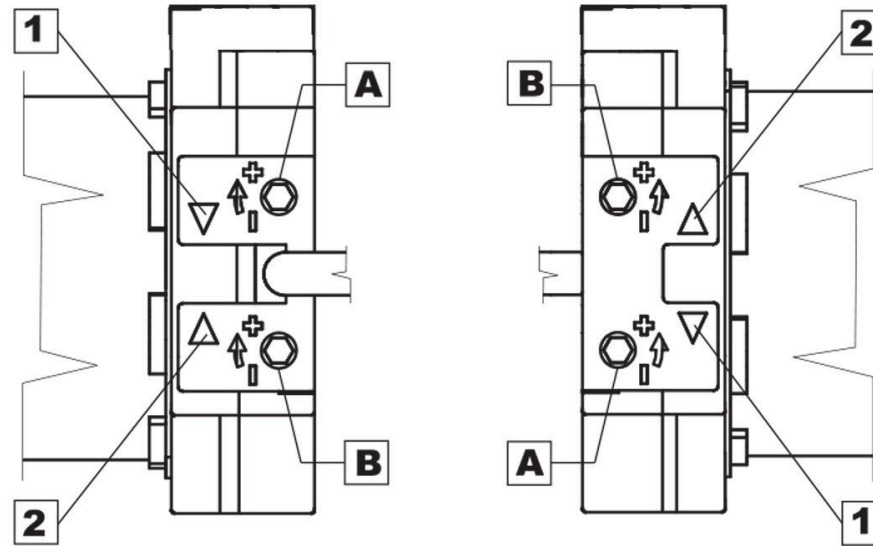

-Arrows 1 and 2 indicate the two directions of rotation of the rolling tube.

-Adjustment screw A corresponds to direction of rotation 1, and adjustment screw B corresponds to direction of rotation 2.

-Turning the adjustment screw towards the + mark allows the motor rolling tube to make a greater number of rotations; turning the adjustment screw towards the - mark decreases the number of rotations

يشير السهمان ١ و ٢ إلى اتجاهي دوران أنبوب الرولنج.

- مسمار الضبط A يُقابل اتجاه الدوران ١، ومسمار الضبط B يُقابل اتجاه الدوران ٢.

-تدوير مسمار الضبط نحو العلامة + يتيح لموتور أنبوب الرولنج إجراء عدد أكبر من الدورات؛ بينما تدوير مسامير الضبط نحو العلامة - يُقلل من عدد الدورات.